

* = Mass durch Formkonizität nach unten verringert.
Freimass – Toleranz nach GTA 13/5 DIN 1688

Deckel

"Schutzvermerk nach DIN 34 beachten"

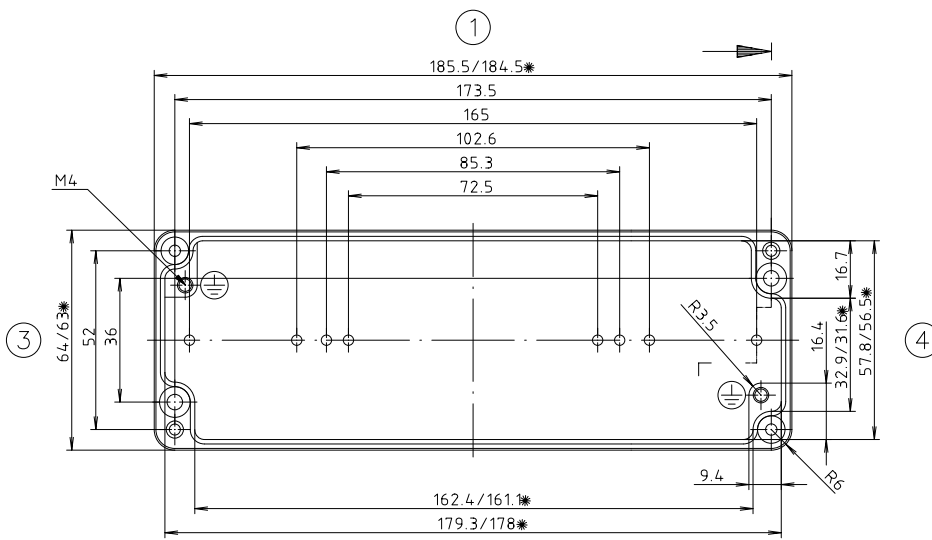

Unterteil

Zylinderschraube M4 x 20/7
ähnl. DIN EN ISO 1207

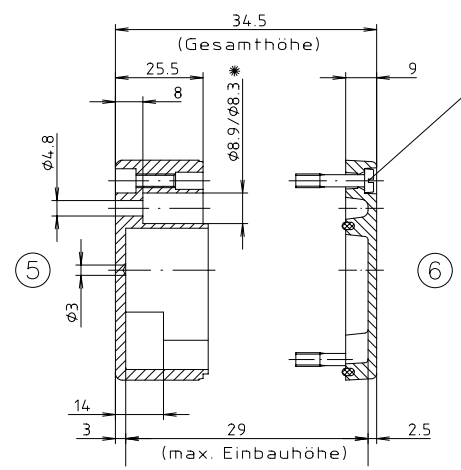

Konvertierung nicht zulässig!
Maßstab: 1:1
Zchn.Nr: 2K 106.001.02
Artikel: A106 / 01.061903
Katalogzeichnung

3587 11.12.01
Ae.Nr: Datum: DISK : 2 4 01 715
Datum: 27.04.99 HR



A Phoenix Mecano Company